



VERBALE OMOLOGAZIONE CAMPO

Il presente modulo deve essere presentato all'arbitro prima di ogni gara che la società disputa su questo campo

COMITATO REGIONALE PIEMONTE



SOCIETA' 010050444 - P.G.S. POLISPORT MADDALENE C.

Tel. 011/011276718 Fax 011/011699144 Località CHIERI

CARATTERISTICHE IMPIANTO DI GIOCO 01TOC627006

Denominazione PALASPORT SAN SILVESTRO <small>Palazzetto dello Sport</small>	<input type="checkbox"/> Impianto polivalente <input type="checkbox"/> Utilizzo non sportivo
Indirizzo: STRADA SAN SILVESTRO S.N. - 10023 CHIERI	Tel.
Gestore: -	Tel.
Tipo di copertura: Prefabbricato acciaio	Risparmio energetico: -

INFORMAZIONI GENERALI

COLLOCAZIONE RISPETTO AL CENTRO ABITATO	<input type="checkbox"/> interno	<input type="checkbox"/> esterno	<input checked="" type="checkbox"/> contiguo						
IMPIANTO INSERITO IN UN CONTESTO	<input type="checkbox"/> scolastico	<input type="checkbox"/> turistico	<input checked="" type="checkbox"/> sportivo	<input type="checkbox"/> fieristico	<input type="checkbox"/> isolato				
TRASPORTI PUBBLICI	AREA PARCHEGGI		<input checked="" type="checkbox"/> SI	<input type="checkbox"/> NO					
N. POSTI BUS 0	N. POSTI AUTO 100	Posti portatori handicap	<input checked="" type="checkbox"/> SI	<input type="checkbox"/> NO	N. posti 0				
Parcheggi Vip/Stampa	<input type="checkbox"/> SI	<input checked="" type="checkbox"/> NO	N. posti 0	Presenza riscaldamento	<input checked="" type="checkbox"/> SI	<input type="checkbox"/> NO	Presenza climatizzazione	<input type="checkbox"/> SI	<input checked="" type="checkbox"/> NO

CARATTERISTICHE TECNICHE

CAPIENZA CERTIFICATA 373	POSTI IN PIEDI 0	POSTI A SEDERE 373	
Estremi del verbale commissione di vigilanza sul pubblico spettacolo rilasciato da: COMMISSIONE COMUNALE DI VIGILANZA		Sopralluogo del 29/07/2015	
Note e prescrizioni imposte dalla commissione <small>ILLUMINAZIONE ESTERNA - OSTACOLI ANTISOSTA AUTO AGLI INGRESSI - SOSTIT. LAMPADE NON FUNZIONANTI</small>			
Specificare se tali commissioni sono state effettuate			
STRUTTURA CEMENTO ARMATO	ANNO DI COSTRUZIONE 2015	RISTRUTTURAZIONI	
STATO DI CONSERVAZIONE GENERALE	<input type="checkbox"/> INSUFFICIENTE	<input type="checkbox"/> SUFFICIENTE	<input checked="" type="checkbox"/> BUONO

CARATTERISTICHE AREA DI GIOCO

PAVIMENTAZIONE: Tappeto Mondoflex	LINEE: Solo pallavolo	
CONDIZIONI: <input type="checkbox"/> insufficiente <input type="checkbox"/> sufficiente <input type="checkbox"/> buono	COLORI FONDO E LINEE: TURCHESE/CORALLO / BIANCO	
ILLUMINAZIONE: 680 (Lux medio)	PUNTO A LUX 595 PUNTO B LUX 590 PUNTO C LUX 910 PUNTO D LUX 925 PUNTO E LUX 590 PUNTO F LUX 470	TIPO DI ILLUMINAZIONE: Ioduri metallici
IMPIANTO PALI Pali con bussole - protetti	SEGGIOLONE ARBITRALE A palco senza seduta - protetti	
IMPIANTO SEGNALAZIONE PUNTEGGI	<input type="checkbox"/> Manuale <input checked="" type="checkbox"/> Elettronico <input type="checkbox"/> Schermo Video	
CON SEGNALAZIONE DI:	<input type="checkbox"/> tempo di gioco <input checked="" type="checkbox"/> set <input type="checkbox"/> conta secondi 30/60 <input checked="" type="checkbox"/> servizio <input type="checkbox"/> nomi squadre <input checked="" type="checkbox"/> time out <input type="checkbox"/> risultati set precedenti <input type="checkbox"/> sostituzioni <input type="checkbox"/> nomi atleti <input type="checkbox"/> numeri maglie	
IMPIANTO MICROFONICO <input checked="" type="checkbox"/> SI <input type="checkbox"/> NO	IMPIANTO ACUSTICO TEMPO DI RIPOSO E SOSTITUZIONI <input checked="" type="checkbox"/> SI <input type="checkbox"/> NO	
ALTEZZA MINIMA SPAZIO AREA DI GIOCO 9,10		
AREA RISCALDAMENTO <input type="checkbox"/> Dentro ZRL <input checked="" type="checkbox"/> Fuori ZRL	ALTRO DA SPECIFICARE <small>ALL'INGOMBRO DI TRAVI METALLICHE</small>	

SERVIZI DI SUPPORTO STAMPA

TRIBUNA STAMPA	<input type="checkbox"/> SI <input checked="" type="checkbox"/> NO	NUMERO POSTI 0	NUMERO LINEE TELEFONICHE 0
SALA STAMPA	<input type="checkbox"/> SI <input checked="" type="checkbox"/> NO	NUMERO POSTI 0	NUMERO LINEE TELEFONICHE 0
SALA INTERVISTE	<input type="checkbox"/> SI <input checked="" type="checkbox"/> NO	NUMERO POSTI 0	NUMERO LINEE TELEFONICHE 0
TELEFONO IN CAMPO	<input type="checkbox"/> SI <input checked="" type="checkbox"/> NO		
ALTRO			

SERVIZI DI SUPPORTO ATLETI E ARBITRI

SPOGLIATOI ATLETI N. 4	MQ. TOTALI 0	DOCCE N. 0	Stato conservazione <input checked="" type="checkbox"/> sufficiente <input type="checkbox"/> insufficiente
SPOGLIATOI ARBITRI N. 1	MQ. TOTALI 0	DOCCE N. 2	Stato conservazione <input checked="" type="checkbox"/> sufficiente <input type="checkbox"/> insufficiente
Infermerie sezione atleti	<input checked="" type="checkbox"/> SI <input type="checkbox"/> NO	MQ. TOTALI 0	
DOTAZIONE <input checked="" type="checkbox"/> Lettino <input checked="" type="checkbox"/> Defibrillatore	Altro WC, ARMADIETTO		
LOCALI ANTIDOPING N. 1	-	MQ. TOTALI 0	DOCCE N.0 W.C. N. 0
PROTEZIONE ACCESSO AGLI SPOGLIATOI	tunnel <input type="checkbox"/> SI <input checked="" type="checkbox"/> NO	ALTRO INGRESSO RISERVATO	

SERVIZI DI SUPPORTO PER IL PUBBLICO

SERVIZI IGIENICI UOMINI N. 1	W.C. N. 2	Stato conservazione <input checked="" type="checkbox"/> sufficiente <input type="checkbox"/> insufficiente
SERVIZI IGIENICI DONNE N. 1	W.C. N. 2	Stato conservazione <input checked="" type="checkbox"/> sufficiente <input type="checkbox"/> insufficiente
SERVIZI IGIENICI DISABILI W.C. N. 1		
Presenza tribuna VIP <input type="checkbox"/> SI <input checked="" type="checkbox"/> NO	Presenza Sala Ospitalita' <input type="checkbox"/> SI <input checked="" type="checkbox"/> NO	Presenza accesso disabili <input checked="" type="checkbox"/> SI <input type="checkbox"/> NO

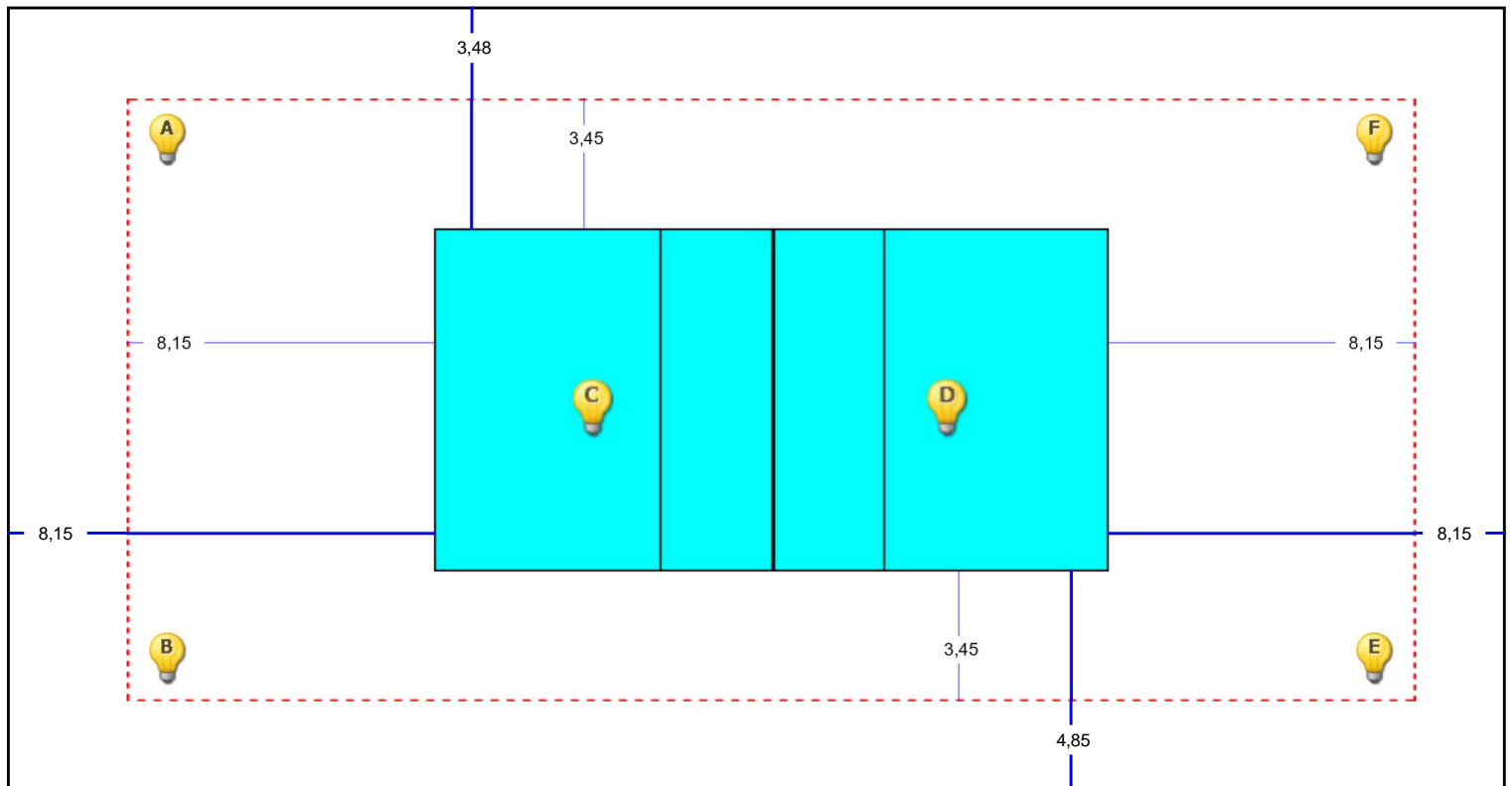

OMOLOGAZIONE

COMITATO REGIONALE PIEMONTE

Considerato che quanto riportato nei quadri precedenti corrisponde alle norme federali per gli impianti, si omologa il campo di gara per la seguente categoria ed inferiori:

NOTE:

Campionati Nazionali Serie B1

20/09/2016

2016/2017

Data Omologa

Stagione Sportiva

